

MAXIMATOR

T-Stück

Tee-connector

21T16M 22500psi / 1550 bar

Laserbeschriftung

MAXIMATOR®
Typ: 21T16M
 Art.-Nr.: 3780.0639
 P_{max}: 22500 psi / 1550 bar
 Mat.: 1.4404 (316L)
 Made in Germany

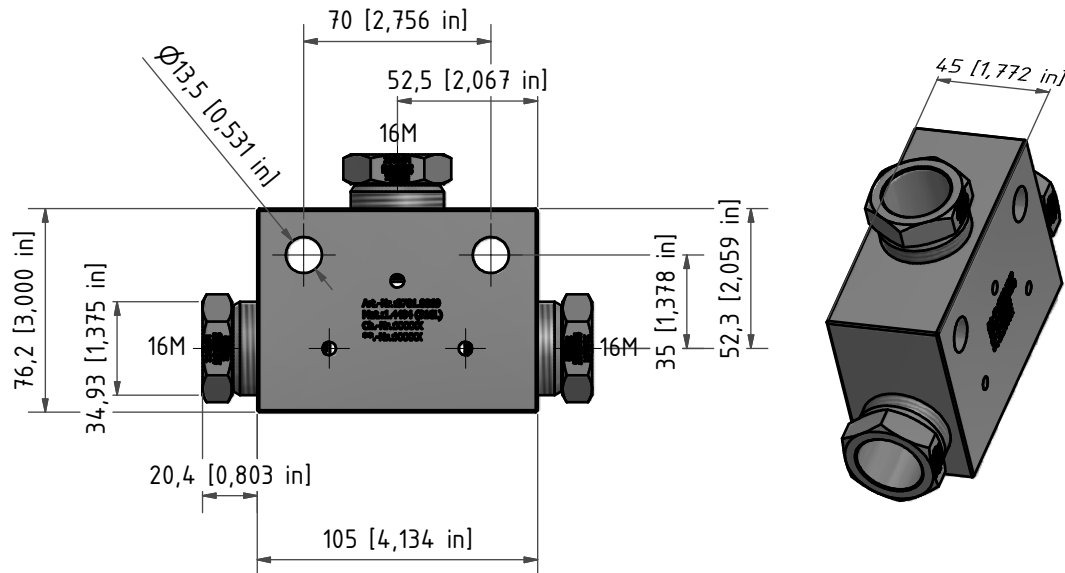
Stückliste / Bill of material						
Pos./Item	Anz./Qty.	Bezeichnung	Description	Art. Nr./Order-No.	Material	Werkstoff
1	1	T-Stück-Grundkörper 16M	Tee-body	3781.0869	316L	1.4.4.04
2	3	Druckring	Collar	3780.0699	316L	1.4.4.04
3	3	Druckschraube 16M	Gland	3780.0649	316L	1.4.4.04

Bei Maßen ohne Toleranzangabe Längen- und Winkelmaße nach DIN ISO 2768-m Biege- und Schweißteile nach DIN ISO 2768-c Toleranzen für Form- und Lage nach DIN ISO 2768-K Werkstückkanten ohne Angabe nach DIN 6784

MAXIMATOR®
 Maximator GmbH D-99734 Nordhausen

This drawing/or document is copyright and the property of MAXIMATOR GmbH. It must be copied (in whole or in part), used for manufacture or otherwise disclosed without prior written consent of the company, any copies of this drawing made by any method must also include a copy of this legend ©MAXIMATOR GmbH		Für diese Zeichnung wird jeglicher Rechtsschutz in Anspruch genommen. Sie darf unerlaubt weder kopiert, vervielfältigt oder Dritten mitgeteilt noch anderweitig mitbenutzt werden und bleibt unser Eigentum.		Maßstab: 1:1	Gewicht: 0,000kg	Format: A3	Blatt 1 / 1	BL
				21T16M (22500psi 1550bar 1")				
				(Benennung/Title)				
				T-Stück kplt. 16M				
				Tee-connector cplt.				
				Halbzeug: raw material:		(Zeichnungsnummer/drawing number)		(Artikel-Nr./order number)
				Werkstoff: basic material:		VFT-Z-21T16M		3780.0639
Zust./DW		Änderungen/Modification		Datum/Date		Name		Urspr.: VFT-Z-43T16M
				Ers.f./replaces: HP 003.10.Z.01		Ers.d./replac.by:		