

Technisches Datenblatt

Flüssiggaspumpe

GLGP 5-NBR

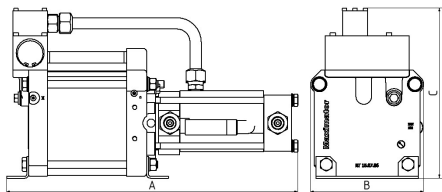
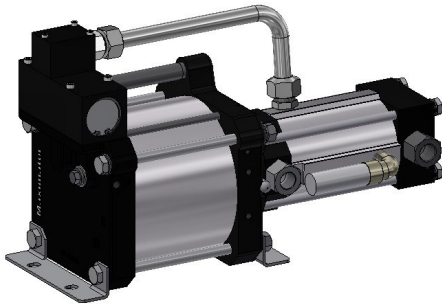

Technische Daten:

Antriebsdruckluft:	1 - 10 bar / 14,5 - 145 psi
Min. Eingangsdruck pA:	-0,8 bar / -11,6 psi
Max. Ausgangsdruck pB:	90 bar / 1035 psi
Übersetzungsverhältnis:	1:5,2
Hubvolumen/Doppelhub:	746 cm ³ / 45,52 cu.inch
Anschlüsse:	
Einlass:	1/2" BSP
Auslass:	1/2" BSP
Luftanschluss:	3/4" BSP
Max. Betriebstemperatur:	-20 °C - +60 °C
Gewicht:	15,1 kg

Leistungsdiagramm für Druck und Volumenstrom siehe beiliegendes Kurvenblatt

Medienberührte Teile:

Dichtungen:	PTFE, NBR
Kompressorkopf:	3.1645
Druckzylinder:	3.3206
HD-Kolben:	1.4542
Anschlussstutzen:	1.4305 / 1.4404
Kugeln:	1.4034
Federn:	1.4310

Abmessungen:

A:	466 mm
B:	181 mm
C:	272 mm

Optionen:

RS - Reduced Stroke:	Reduzierter Hub
FS - Deflagrationsendsicherung:	Diese Option ist nicht nachrüstbar und muss bei Bestellung angegeben werden.
FEC:	For extreme Cycling
LT:	Low Temperature
LTA:	Low Temperature Ambient
Weitere Dichtungswerkstoffe auf Anfrage	

Bei Fragen oder für weitere Informationen stehen wir Ihnen gern zur Verfügung. Im Rahmen der festgelegten technischen Eigenschaften und Leistungen behalten wir uns Änderungen in der Konstruktion und in der Ausführung unserer Produkte vor. Es gelten ausschließlich unsere Allgemeinen Geschäftsbedingungen, einschließlich Produkthaftung, für alle erbrachten Produkte und erbrachten Leistungen.



Leistungsdiagramm für flüssige Fluide

Leistungsdiagramm/Performance Graph GLGP 5

Prüffluid/Test fluid: Wasser-Öl-Emulsion/Water-Oil Emulsion ca. 1 - 10 cst

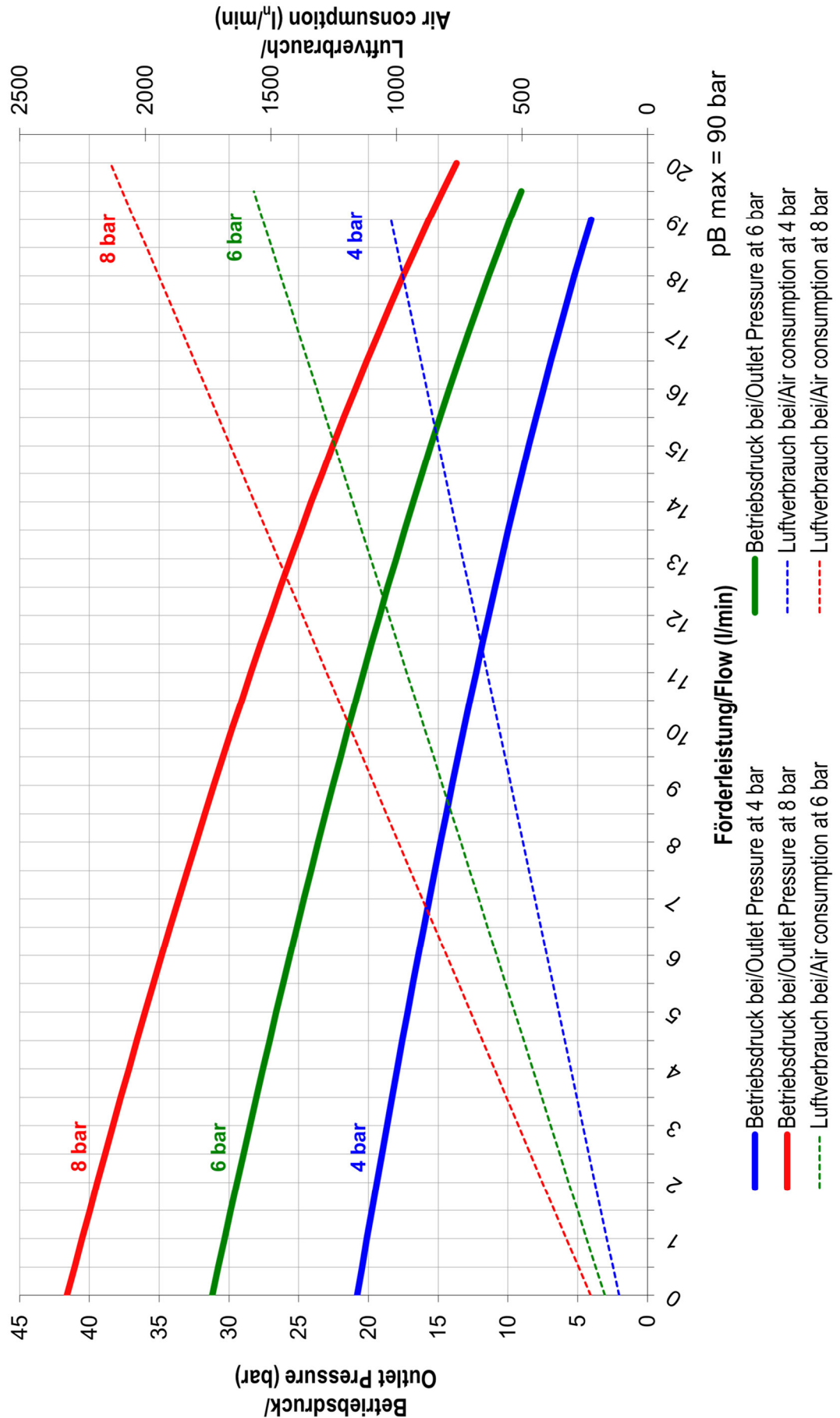



Leistungsdiagramm für gasförmige Fluide

Leistungsdiagramm/Performance Graph GLGP 5
Antriebsdruck/Drive pressure 4 bar
Prüffluid/Test fluid: Stickstoff/Nitrogen

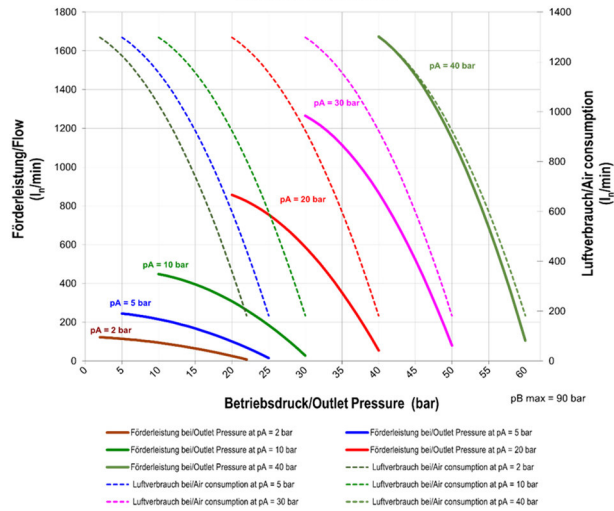

Leistungsdiagramm/Performance Graph GLGP 5
Antriebsdruck/Drive pressure 6 bar
Prüffluid/Test fluid: Stickstoff/Nitrogen

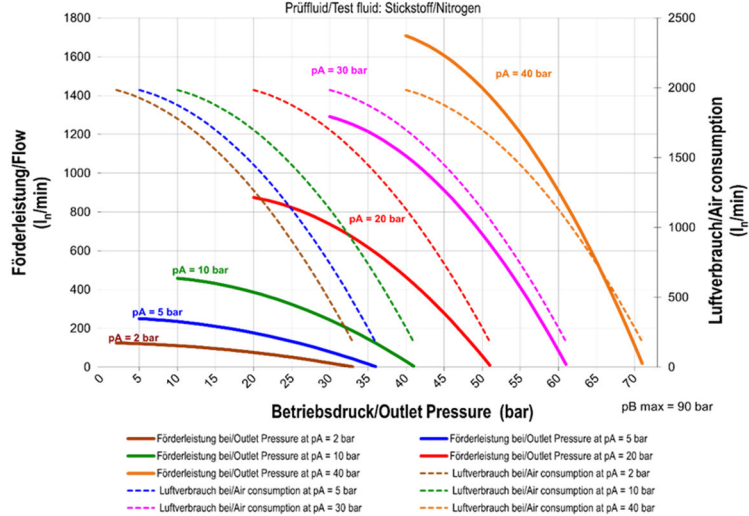

Leistungsdiagramm/Performance Graph GLGP 5
Antriebsdruck/Drive pressure 8 bar
Prüffluid/Test fluid: Stickstoff/Nitrogen

