

MAXIMATOR

Kugel-Rückschlagventil
 Ball check valve
 65BC9H 65000 psi / 4500 bar

Blockbeschriftung

MAXIMATOR®

Typ: **65BC9H**

Art.-Nr.: 3780.0326

P_{max}: 65000 psi / 4500 bar

Mat.: 1.4404 (316L)

Made in Germany

CE

1	2	3	4	5	6
Pos:	Menge:	Benennung:	Benennung:	Werkstoff:	Artikel-Nr.:
Item:	Quantity:	Description:	Description	Material:	Order code:
1	2	Druckschraube 65C9H	Gland 65C9H	1.4404 (316L)	3780.0316
2	2	Druckring 65C9H	Collar 65C9H	1.4404 (316L)	3780.0310
3	1	Druckschraube	Gland	1.4404 (316L)	3781.0291
4	1	Ventilsitz	Cover	1.4404 (316L)	3781.0288
5	1	Kugel	Ball	1.4034 (420)	3775.0175
6	1	Kugelhalter	Poppet	1.4404 (316L)	3781.0290
7	1	Druckfeder	Spring	1.4310 (301)	3300.7508
8	1	Rückschlagventilkörper	Body	1.4404 (316L)	3781.0289

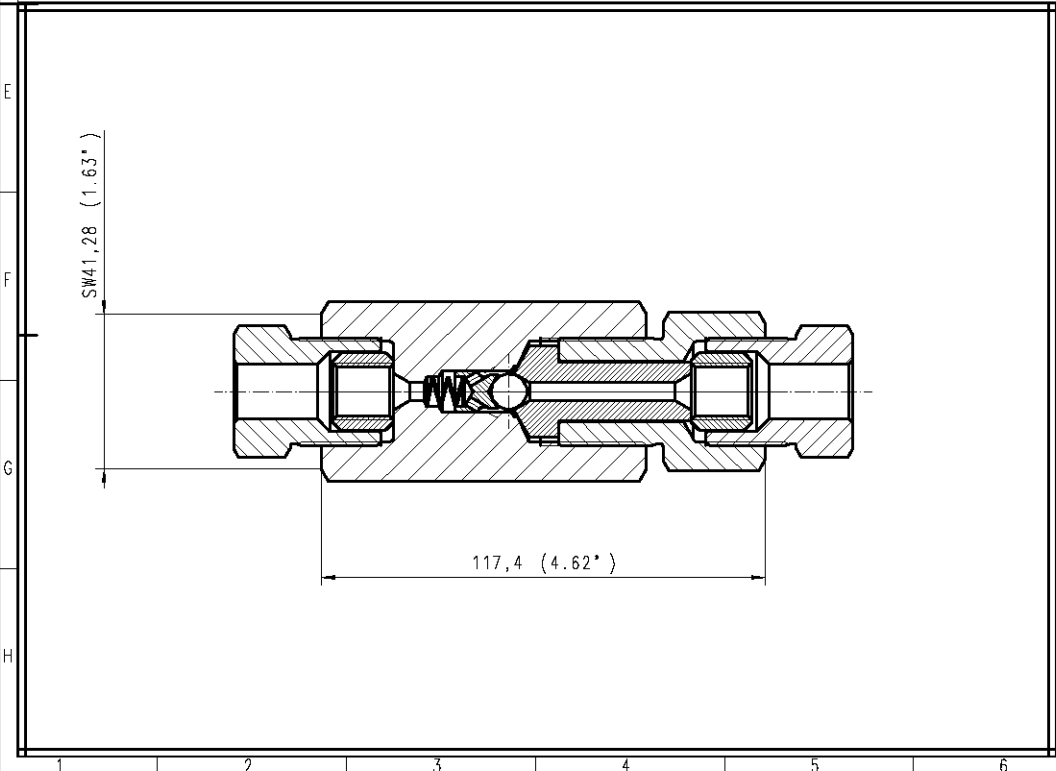

Bei Maßen ohne Toleranzangaben:
 Längen- und Winkelmaße nach DIN ISO 2768-m
 Fliege- und Schweißteile nach DIN ISO 2768-c
 Toleranzen für Form- und Lage nach DIN ISO 2768-K

Werkstückkonten ohne Angabe nach DIN ISO 13715

MAXIMATOR®
 MAXIMATOR GmbH
 D-99734 Nordhausen / D-37449 Zorge

Kunde: _____

Maßstab: 2:1

Gewicht: _____

65BC9H (9/16")

(Benennung)
 Kugel-Rückschlagventil
 Ball check valve

Erste. 09.05.2007 MF
 Gepr. _____
 Bearb. 15.01.2010

Halbzeug: _____
 Werkstoff: _____
 Urspr.: _____

Pos.7 vor 1410.0082 18.12.08 KHK
 Zust. Änderung Datum

Zeichnungsnummer
 HP 301.01.Z.01

(Artikel-Nr.)
 3780.0326

Ersatz für _____
 Ersetzt durch _____

HP 301.01.Z.01