

MAXIMATOR

O-Ring-Rückschlagventil
 O-Ring check valve
 650C6H 65000 psi / 4500 bar

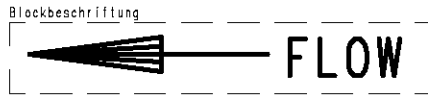
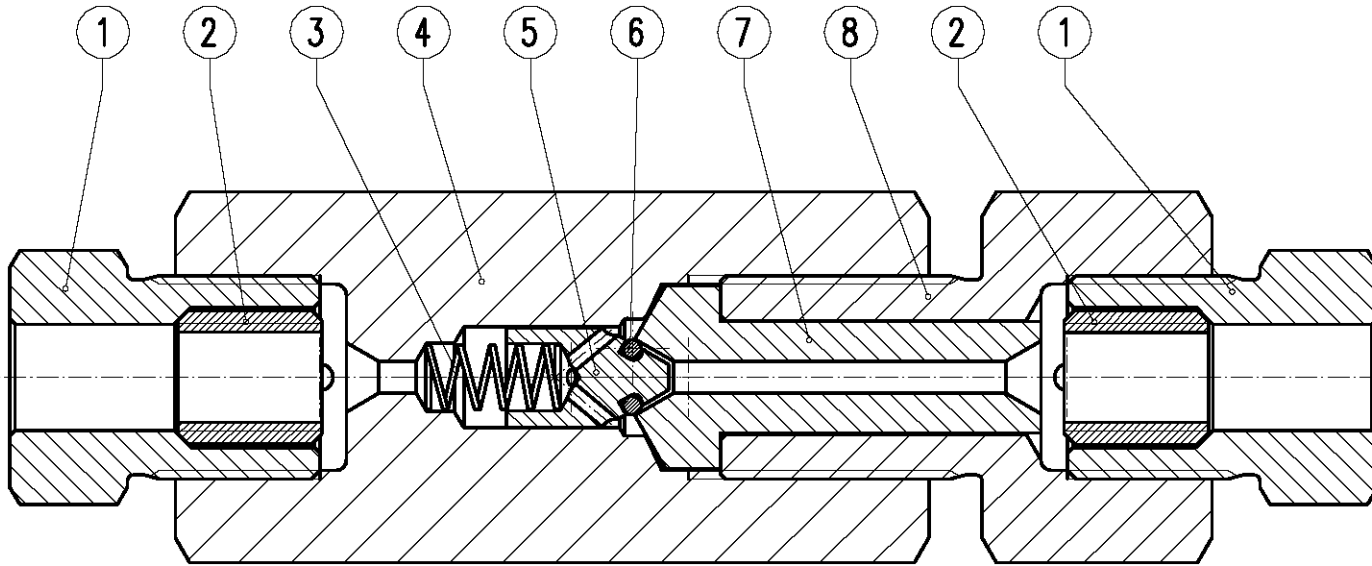

Blockbeschriftung

MAXIMATOR®

Typ: 650C6H

Art.Nr.: 3780.0344

P_{max}: 65000 psi / 4500 bar

Mat.: 1.4404 (316L)

Made in Germany

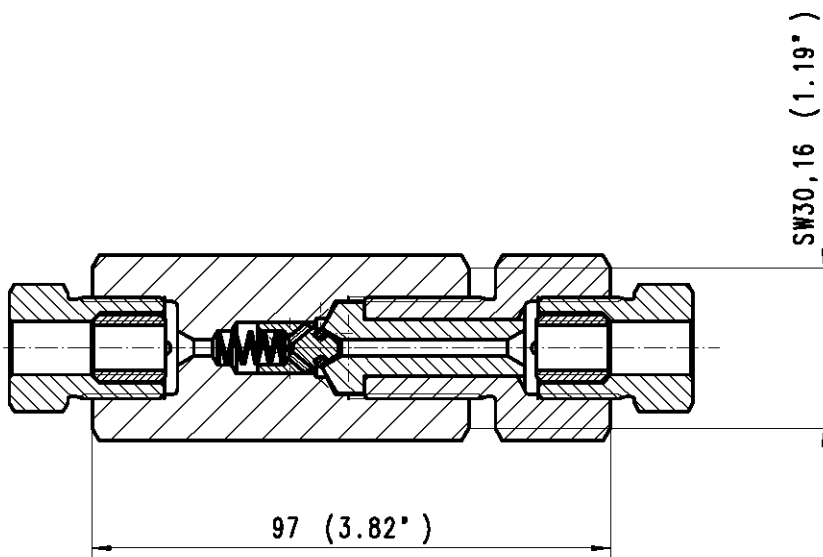

1	2	3	4	5	6
Pos:	Menge:	Benennung:	Benennung:	Werkstoff:	Artikel-Nr.:
Item:	Quantity:	Description:	Description:	Material:	Order code:
1	2	Druckschraube 650C6H	Gland 650C6H	1.4404 (316L)	3780.0314
2	2	Druckring 650C6H	Collar 650C6H	1.4404 (316L)	3780.0308
3	1	Druckfeder	Spring	1.4310 (301)	3300.7510
4	1	Rückschlagventilkörper	Body	1.4404 (316L)	3781.0245
5	1	O-Ring Aufnahme	Poppet	1.4404 (316L)	3781.0246
6	1	O-Ring	O-ring	VITON	3660.1365
7	1	Ventilsitz	Cover	1.4404 (316L)	3781.0244
8	1	Druckschraube	Gland nut	1.4404 (316L)	3781.0247

Bei Maßen ohne Toleranzangaben:
 Längen- und Winkelmaße nach DIN ISO 2768-m
 Biege- und Schweißteile nach DIN ISO 2768-c
 Toleranzen für Form- und Lage nach DIN ISO 2768-K
 Werkstückkanten ohne
 Angaben nach DIN ISO 13715

MAXIMATOR®

MAXIMATOR GmbH
 D-99734 Nordhausen / D-37449 Zorge

Kunde:	Für diese Zeichnung wird jeglicher Rechtsschutz in Anspruch genommen. Sie darf unerlaubt weder kopiert, var vielfältig oder Dritten mitgeteilt noch anderweitig in Anspruch werden und bleibt unser Eigentum.	Maßstab: 2:1	Gewicht:
	Datum: 22.03.2007 Name: WStr Gep.: Bearb.: 18.12.2008	650C6H (3/8") (Benennung) O-Ring-Rückschlagventil O-ring check valve	
	Halbzeug: Werkstoff:	(Zeichnungsnummer) HP 302.03.Z.01	(Artikel-Nr.) 3780.0344
Pos.3 war 1700.0553 Zust.Änderung	18.12.08 KHK. Datum	Urspr.:	Ersatz für Ersetzt durch