

MAXIMATOR

O-Ring-Rückschlagventil
 O-ring check valve
 650C4H 65000 psi / 4500 bar

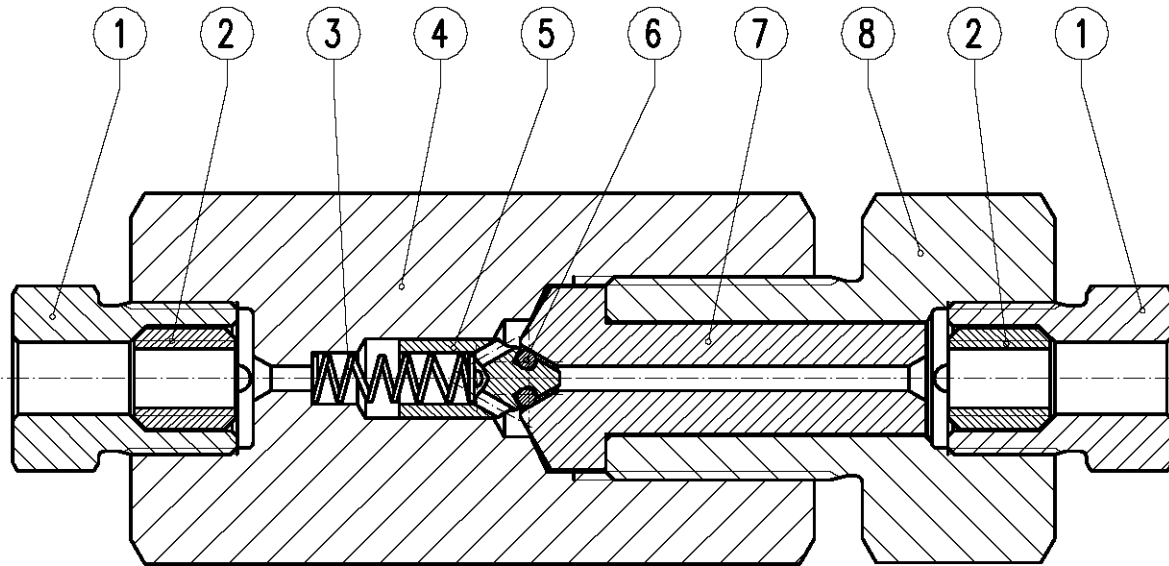

Blockbeschriftung
 FLOW

Blockbeschriftung

MAXIMATOR®

Typ: 650C4H

Art.Nr.: 3780.0343

P_{max}: 65000 psi / 4500 bar

Mat.: 1.4404 (316L)

Made in Germany

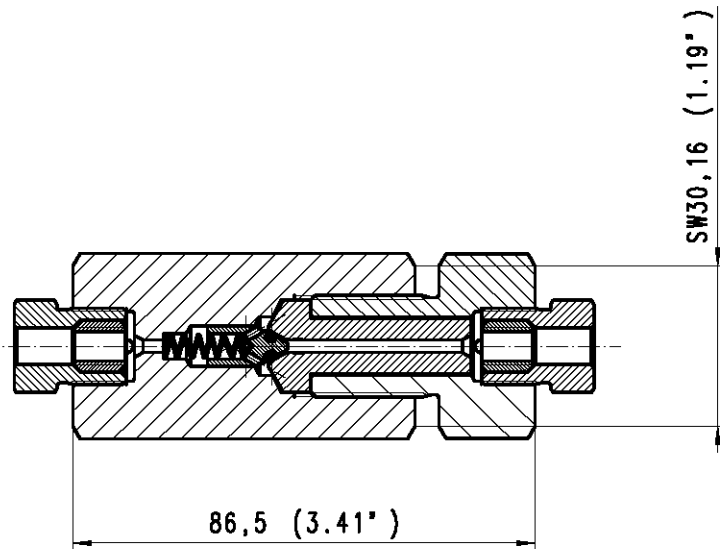

1	2	3	4	5	6
Pos:	Menge:	Benennung:	Benennung:	Werkstoff:	Artikel-Nr.:
Item:	Quantity:	Description:	Description	Material:	Order code:
1	2	Druckschraube 65G4H	Gland 65G4H	1.4404 (316L)	3780.0312
2	2	Druckring 65C4H	Collar 65C4H	1.4404 (316L)	3780.0306
3	1	Druckfeder	Spring	1.4310 (301)	3300.7509
4	1	Rückschlagventilkörper	Body	1.4404 (316L)	3781.0364
5	1	O-Ring Aufnahme	Poppet	1.4404 (316L)	3781.0222
6	1	O-RING	O-ring	FPM	3660.0730
7	1	Ventilsitz	Cover	1.4404 (316L)	3781.0219
8	1	Ventildruckschraube	Gland nut	1.4404 (316L)	3781.0259

Bei Maßen ohne Toleranzangaben:
 Längen- und Winkelmaße nach DIN ISO 2768-m
 Biege- und Schweißteile nach DIN ISO 2768-c
 Toleranzen für Form- und Lage nach DIN ISO 2768-K
 Werkstückkanten ohne
 Angaben nach DIN ISO 13715

MAXIMATOR®
 MAXIMATOR GmbH
 D-99734 Nordhausen / D-37449 Zorge

Kunde:	Für diese Zeichnung wird jeglicher Rechtsschutz in Anspruch genommen. Sie darf unerlaubt weder kopiert, var vervielfältigt oder Dritten mitgeteilt noch anderweitig in Anspruch genommen werden und bleibt unser Eigentum.	Maßstab: 2:1	Gewicht:
	Datum: 15.02.2007 Name: WStr Gepr.: Bearb.: 23.10.2013	650C4H (1/4") (Benennung) O-Ring-Rückschlagventil O-ring check valve	
Pos.3: war 1410.0061 18.12.08 KHK.	Halbzeug:	(Zeichnungsnummer) HP 302.02.Z.01	(Artikel-Nr.) 3780.0343
Pos.8: HP 301.02.E.04 31.08.07 Dem.	Werkstoff:	Ersatz für	Ersetzt durch
Zust: Änderung	Datum	Urspr.:	