

MAXIMATOR

Rohr-Verschluß

Tube cap

65TC4H 65000 psi / 4500 bar

Blockbeschriftung

MAXIMATOR®

Typ: **65TC4H**

Art.Nr.: 3780.1762

P_{max}: 65000 psi / 4500 bar

Mat.: 1.4404 (316L)

Made in Germany

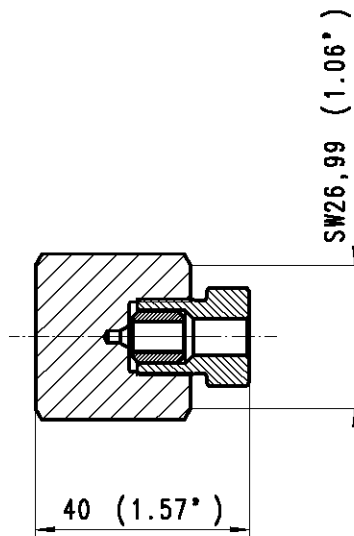

Pos:	Menge:	Benennung:	Benennung:	Werkstoff:	Artikel-Nr.:
Item:	Quantity:	Description:	Description	Material:	Order code:
1	1	Rohrverschlußkörper	Tube closing body	1.4404 (316L)	3781.0638
2	1	Druckring 65C4H	Collar 65C4H	1.4404 (316L)	3780.0306
3	1	Druckschraube 65G4H	Gland 65G4H	1.4404 (316L)	3780.0312

Bei Maßen ohne Toleranzangaben :
 Längen- und Winkelmaße nach DIN ISO 2768-m
 Biege- und Schweißteile nach DIN ISO 2768-c
 Toleranzen für Form- und Lage nach DIN ISO 2768-K
 Werkstückkanten ohne Angaben nach DIN ISO 13715

MAXIMATOR®



MAXIMATOR GmbH

D-99734 Nordhausen / D-37449 Zorge

Kunde:	Für diese Zeichnung wird jeglicher Rechtsschutz in Anspruch genommen. Sie darf unerlaubt weder kopiert, var vielfältig oder Dritten mitgeteilt noch anderweitig missbraucht werden und bleibt unser Eigentum.	Maßstab: 2:1	Gewicht:
	Datum Name	65TC4H (1/4")	
	Erste. 31.01.2007 PSpielvogel	Rohr-Verschluß	
	Gepf.	Tube cap	
	Bearb. 26.10.2010	(Zeichnungsnummer)	(Artikel-Nr.)
	Halbzeug :	HP 017.01.Z.01	3780.1762
	Werkstoff:		
Zust. Änderung	Datum	Urspr.:	Ersetzt durch