

# MAXIMATOR

T-Stück  
Tee-connector  
65T9H 65000 psi / 4500 bar

Blockbeschriftung

**MAXIMATOR®**

Typ: 65T9H

Art.Nr.: 3780.0373

P<sub>max</sub>: 65000 psi / 4500 bar

Mat.: 1.4404 (316L)

Made in Germany

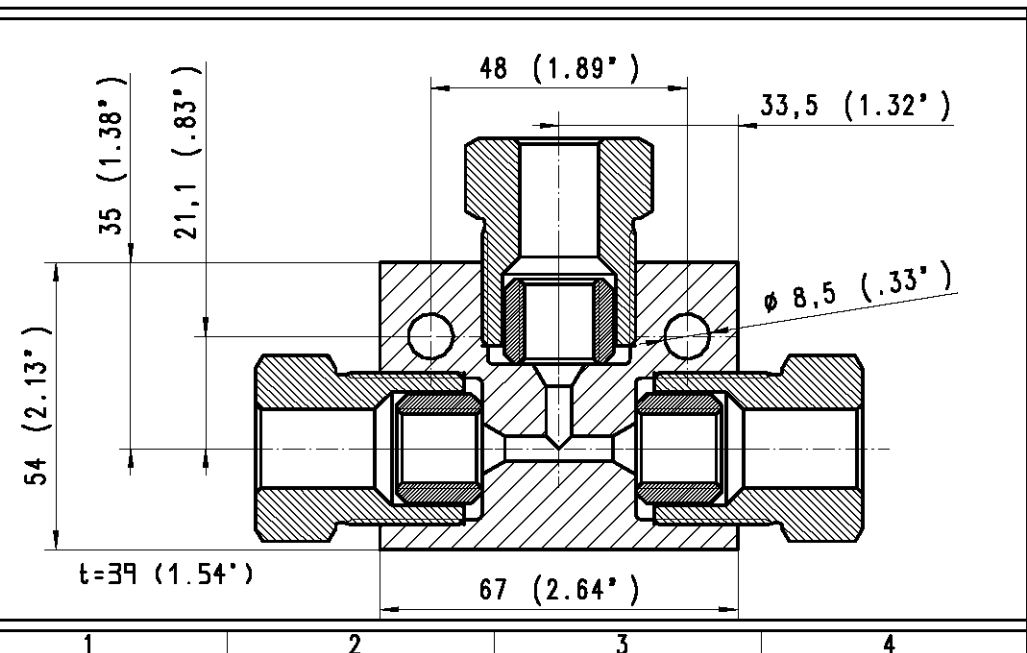
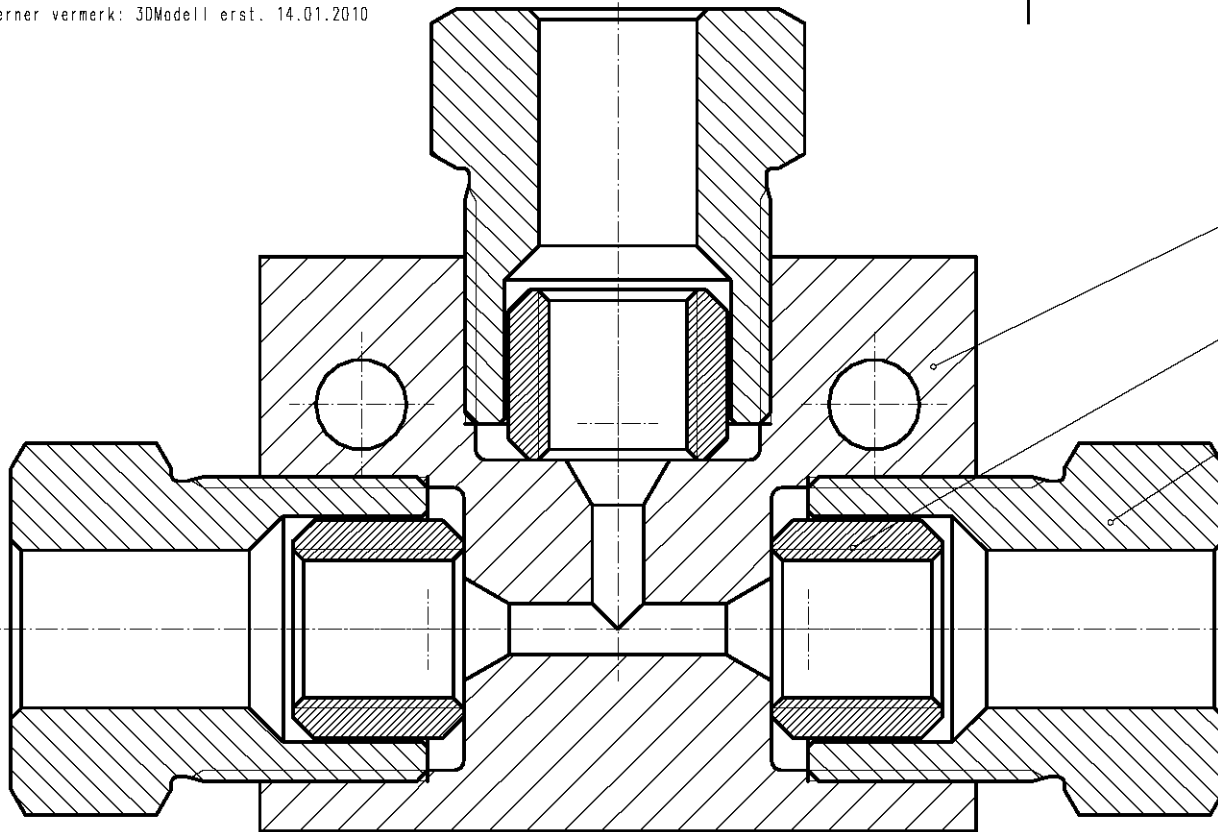

1	2	3	4	5	6
Pos:	Menge:	Benennung:	Benennung:	Werkstoff:	Artikel-Nr.:
Item:	Quantity:	Description:	Description	Material:	Order code:
1	1	T-Stück Grundkörper	Body	1.4404 (316L)	3781.0286
2	3	Druckring 65C9H	Collar 65C9H	1.4404 (316L)	3780.0310
3	3	Druckschraube 65G9H	Gland 65G9H	1.4404 (316L)	3780.0316

Bei Maßen ohne Toleranzangaben:  
Längen- und Winkelmaße nach DIN ISO 2768-m  
Biege- und Schweißteile nach DIN ISO 2768-c  
Toleranzen für Form- und Lage nach DIN ISO 2768-K  
Werkstückkanten ohne  
Angaben nach DIN ISO 13715

**MAXIMATOR®**



MAXIMATOR GmbH

D-99734 Nordhausen / D-37449 Zorge

Kunde:	Für diese Zeichnung wird jeglicher Rechtsschutz in Anspruch genommen. Sie darf unerlaubt weder kopiert, var vielfältig oder Dritten mitgeteilt noch anderweitig in Anspruch genommen werden und bleibt unser Eigentum.	Maßstab: 2:1	Gewicht:
	Datum Name	65T9H ( 9/16" )	
	Erste. 02.01.2007 KH/Kolbe	(Benennung)	
	Gepr.	T-Stück	
	Bearb. 15.01.2010	Tee-connector	
	Halbzeug:	(Zeichnungsnummer)	(Artikel-Nr.)
	Werkstoff:	HP 003.03.Z.01	3780.0373
Zust. Änderung	Datum	Urspr.:	Ersetzt durch