

MAXIMATOR

2-Wege-Eckventil / 2-Way-angle-valve
 36V4H082 36000 psi / 2500 bar

Blockbeschriftung

MAXIMATOR®

Typ: 36V4H082

Art.Nr.: 3780.0185

P_{max}: 36000 psi / 2500 bar

Mat.: 1.4404 (316L)

Made in Germany



Ersatzteil Satz / Spare parts kits:

- ▲ Dichtungssatz...3781.0207 (Seal kit)
- ② Spindel kplt...3781.1246 (Stem assembly)
- ③ Griff kplt ...3781.0203 (Handle assembly)

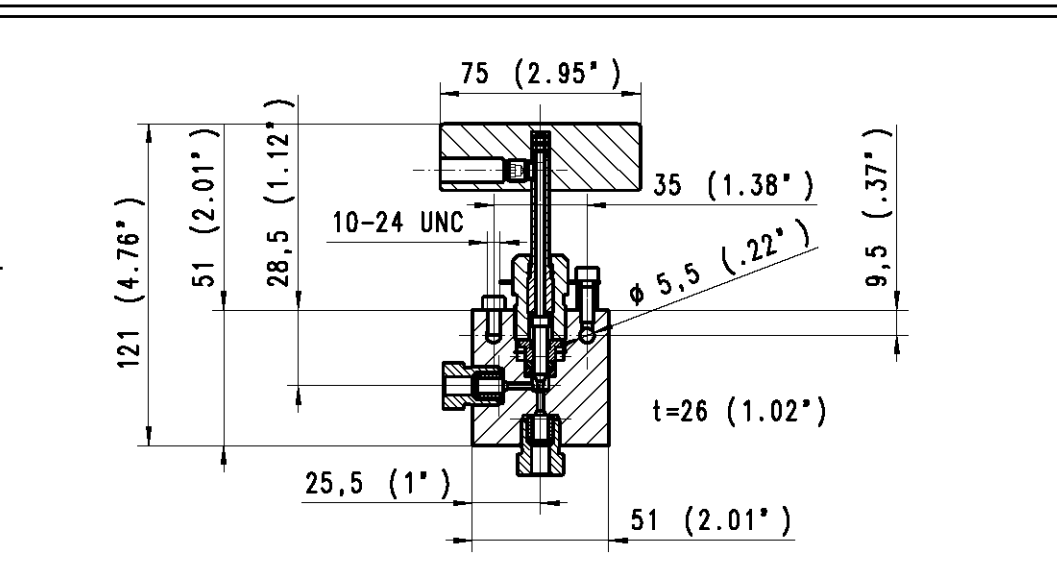
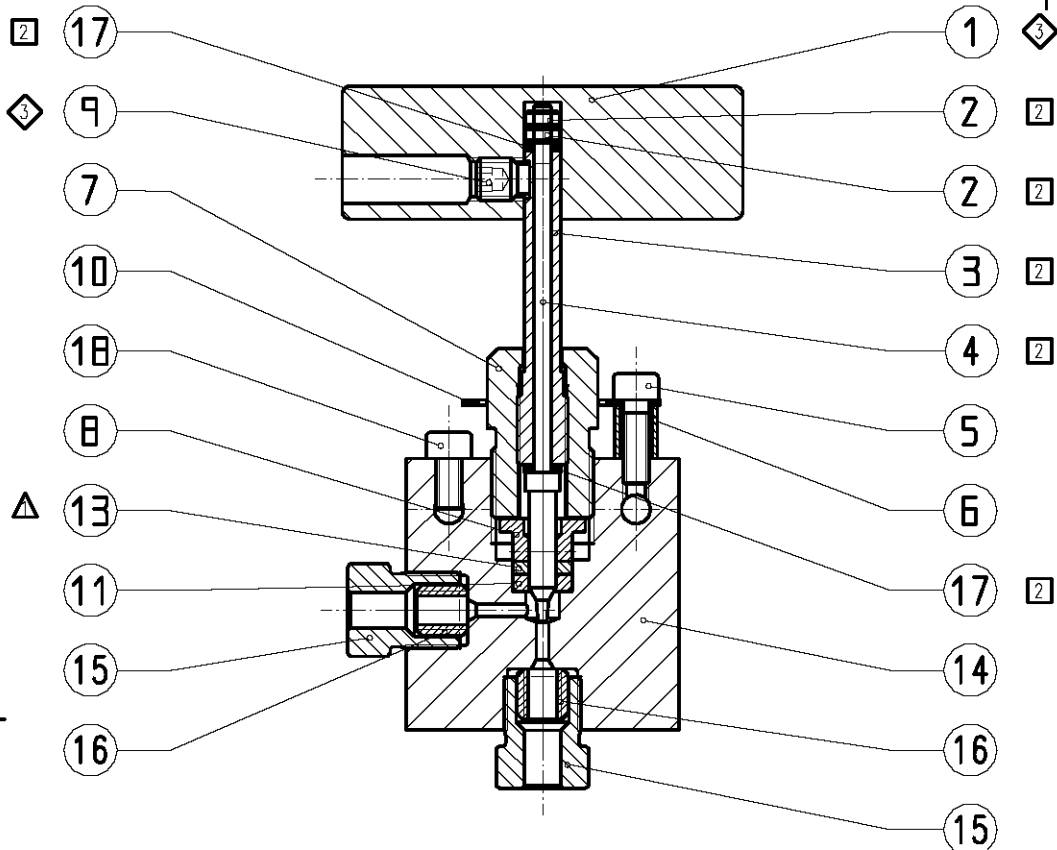

1	2	3	4	5	6
Pos:	Menge:	Benennung:	Benennung:	Werkstoff:	Artikel-Nr.:
Item:	Quantity:	Description:	Description	Material:	Order code:
1	1	Betätigungsgriff klein	Handle	EN AW 2007 (AlCuMgPb)	3781.0198
2	2	Sechskantmutter, A2	Stem locknut	1.4404 (316L)	3781.0197
3	1	Spindelschraube	Stem sleeve	1.4404 (316L)	3781.0191
4	1	Regulierspindel	Reg. stem	1.4542 (17-4PH)	3781.0215
5	1	Zylinderschraube 10-24 UNC	Socket head screw	VA (Stainless steel)	1700.1038
6	1	Distanzhülse	Spacer	1.4571 (316Ti)	3781.0200
7	1	Packungsdruckschraube	Packing gland	2.0966 (B150)	3781.0189
8	1	Druckstück	Back-up washer	AMPCO M4	3781.0208
9	1	Gewindestift	Set screw	VA (Stainless steel)	1700.0499
10	1	Sicherungsblech	Locking device	VA (Stainless steel)	3781.0199
11	1	Stützring	Seal washer	1.4404 (316L)	3781.0206
13	1	Dichtring	Seal	PTFE+Kohle (PTFE+carbon)	3781.0207
14	1	Ventilkörper	Body	1.4404 (316L)	3781.0210
15	2	Druckschraube 65C4H	Gland 65C4H	1.4404 (316L)	3780.0312
16	2	Druckring 65C4H	Collar 65C4H	1.4404 (316L)	3780.0306
17	2	Gleitscheibe	Stem thrust washer	Ampeo 22	3781.0194
18	1	Zylinderschraube 10-24 UNC	Socket head screw	VA (Stainless steel)	1700.1037

Bei Maßen ohne Toleranzangaben:
 Längen- und Winkelmaße nach DIN ISO 2768-m
 Biege- und Schweißteile nach DIN ISO 2768-c
 Toleranzen für Form- und Lage nach DIN ISO 2768-K
 Werkstückkanten ohne Angaben nach DIN ISO 13715

MAXIMATOR®
 MAXIMATOR GmbH
 D-99734 Nordhausen / D-37449 Zorge

Kunde:	Für diese Zeichnung wird jeglicher Rechtsschutz in Anspruch genommen. Sie darf unerlaubt weder kopiert, var vielfältigt oder Dritten mitgeteilt noch anderweitig in Anspruch werden und bleibt unser Eigentum.	Maßstab: 1:1	Gewicht:
	Datum: 20.09.2007 Name: KHKolbe	36V4H082 (1/4")	
	Gep.: Bearb.: 19.10.2011	2-Wege-Eckventil 2-Way-angle-valve	
	Halbzeug:	(Zeichnungsnummer)	(Artikel-Nr.)
	Werkstoff:	HP 206.02.Z.02	3780.0185
Pos 4 war 1.4404 (316L) 04.10.07 KHK.	Zust. Änderung Datum Urspr.:	Ersatz für	Ersetzt durch