

# MAXIMATOR

T-Stück / Tee-connector  
 65T4H 65000 psi / 4500 bar

Blockbeschriftung

**MAXIMATOR®**

Typ: 65T4H

Art.Nr.: 3780.0369

P<sub>max</sub>: 65000 psi / 4500 bar

Mat.: 1.4404 (316L)

Made in Germany

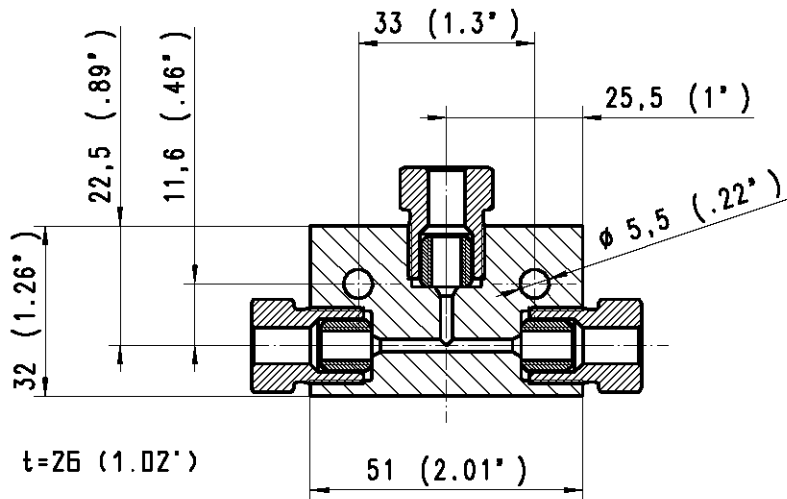
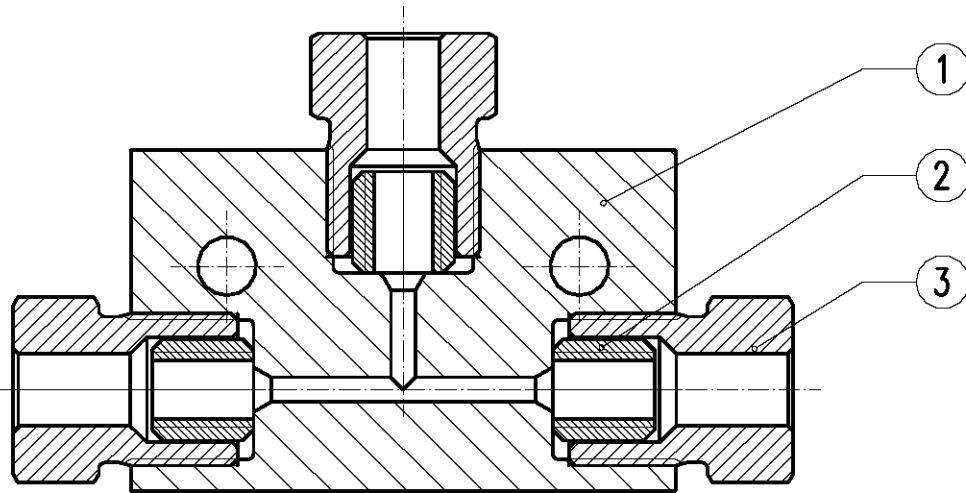

1	2	3	4	5	6
Pos:	Menge:	Benennung:	Benennung:	Werkstoff:	Artikel-Nr.:
Item:	Quantity:	Description:	Description	Material:	Order code:
1	1	T-Stück Grundkörper	Body	1.4404 (316L)	3781.0348
2	3	Druckring 65C4H	Collar 65C4H	1.4404 (316L)	3780.0306
3	3	Druckschraube 65G4H	Gland 65G4H	1.4404 (316L)	3780.0312

Bei Maßen ohne Toleranzangaben:  
 Längen- und Winkelmaße nach DIN ISO 2768-m  
 Biege- und Schweißteile nach DIN ISO 2768-c  
 Toleranzen für Form- und Lage nach DIN ISO 2768-K  
 Werkstückkanten ohne  
 Angaben nach DIN ISO 13715

**MAXIMATOR®**  
 MAXIMATOR GmbH  
 D-99734 Nordhausen / D-37449 Zorge

Kunde:	Für diese Zeichnung wird jeglicher Rechtsschutz in Anspruch genommen. Sie darf unerlaubt weder kopiert, var vielfältig oder Dritten mitgeteilt noch anderweitig in Anspruch genommen werden und bleibt unser Eigentum.	Maßstab: 2:1	Gewicht:
	Datum: 02.01.2007 Name: KHKolbe	65T4H ( 1/4" )	
	Gepr.: Bearb.: 19.07.2013	T-Stück Tee-connector	
	Halbzeug: Werkstoff:	(Zeichnungsnummer) HP 003.01.Z.01	(Artikel-Nr.) 3780.0369
Zust. Änderung	Datum	Urspr.:	Ersatz für / Ersetzt durch