

MAXIMATOR

Winkelstück
Elbow-connector
65L9H 65000 psi / 4500 bar

Blockbeschriftung

MAXIMATOR®

Typ: 65L9H

Art.Nr.: 3780.0349

P_{max}: 65000 psi / 4500 bar

Mat.: 1.4404 (316L)

Made in Germany

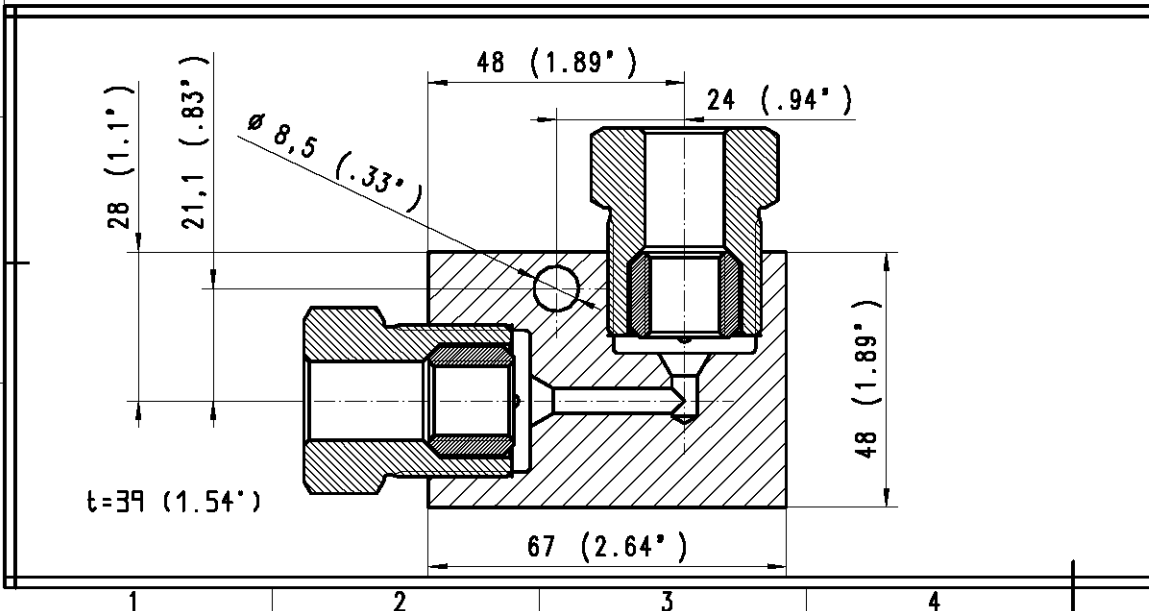

1	2	3	4	5	6
Pos:	Menge:	Benennung:	Benennung:	Werkstoff:	Artikel-Nr.:
Item:	Quantity:	Description:	Description	Material:	Order code:
1	1	Winkelstück-Grundkörper	Body	1.4404 (316L)	3781.0300
2	2	Druckring 65C9H	Collar 65C9H	1.4404 (316L)	3780.0310
3	2	Druckschraube 65G9H	Gland 65G9H	1.4404 (316L)	3780.0316

Bei Maßen ohne Toleranzangaben :
Längen- und Winkelmaße nach DIN ISO 2768-m
Biege- und Schweißteile nach DIN ISO 2768-c
Toleranzen für Form- und Lage nach DIN ISO 2768-K
Werkstückkanten ohne
Angaben nach DIN ISO 13715

MAXIMATOR®



MAXIMATOR GmbH

D-99734 Nordhausen / D-37449 Zorge

Kunde:	Für diese Zeichnung wird jeglicher Rechtsschutz in Anspruch genommen. Sie darf unerlaubt weder kopiert, var vervielfältigt oder Dritten mitgeteilt noch anderweitig in Anspruch genommen werden und bleibt unser Eigentum.	Maßstab: 2:1	Gewicht:
	Datum Name	65L9H (9/16")	
	Erste. 15.05.2007 KH/Kelbe	(Benennung)	
	Gepf.	Winkelstück	
	Bearb. 15.01.2010	Elbow connector	
	Halbzeug :	(Zeichnungsnummer)	(Artikel-Nr.)
	Werkstoff:	HP 004.03.Z.01	3780.0349
Zust. Änderung	Datum	Urspr.:	Ersatz für Ersetzt durch