

MAXIMATOR

23

Druckschraube

Gland

65G6H 65000psi / 4500bar

Laserbeschriftung

Typ: 65G6H
 Art.-Nr.: 3780.0314
 Mat.: 1.4404 (316L)
 Ch.-Nr.:XXXXX
 Fa.-Nr.:XXXXX

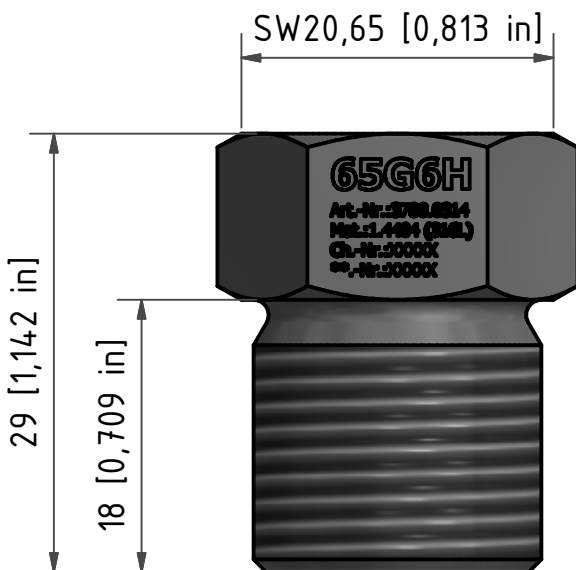

Bei Maßen ohne Toleranzangabe Längen- und Winkelmaße nach DIN ISO 2768-m Biege- und Schweißteile nach DIN ISO 2768-c Toleranzen für Form- und Lage nach DIN ISO 2768-K Werkstückkanten ohne Angabe nach DIN 6784

MAXIMATOR®



Maximator GmbH D-99734 Nordhausen



This drawing/or document is copyright and the property of MAXIMATOR GmbH. It must be copied (in whole or in part), used for manufacture or otherwise disclosed without prior written consent of the company, any copies of this drawing made by any method must also include a copy of this legend 2007 ©MAXIMATOR GmbH

Für diese Zeichnung wird jeglicher Rechtsschutz in Anspruch genommen. Sie darf unerlaubt weder kopiert, vervielfältigt oder Dritten mitgeteilt noch anderweitig mißbraucht werden und bleibt unser Eigentum.

Maßstab: 2:1 Gewicht: 0.048kg Format: A4 Blatt 1 / 1 Bt.

65G6H (65000psi 3/8")

	12/08	Datum/Date	Name
Erste.	02.11.2011	KHKolbe	
Bearb.	06.11.2012	KHKolbe	
Gepr.	15.11.2012	MKarassek	

(Benennung/Title)
 Druckschraube 65000psi 4500bar 3/8"
 Gland

Halbzeug: raw material:
 Werkstoff: basic material:

(Zeichnungsnummer/drawing number) (Artikel-Nr./order number)
 VFT-Z-65G6H 3780.0314

Zust./DWN	Änderungen/Modification	Datum/Date	Name	Urspr.:	Ers.f./replaces: HP 001.02.E.01	Ers.d./replac.by.:
A	Engl. Bezeichnung nachgetragen	06.11.2012	KHKolbe			