

MAXIMATOR

Berstscheibenhalter / Universal safety heads
 65SH9H 65000 psi / 4500 bar

Blockbeschriftung

MAXIMATOR®

Typ: 65SH9H
 Art.Nr.: 3780.0466
 P_{max}: 65000 psi / 4500 bar
 Mat.: 1.4404 (316L)
 Made in Germany



Achtung / Attention

Pos. 4 oder 5 Berstscheibe muss separat bestellt werden.
 Item 4 or 5 Rupture disc have to order seperatly.

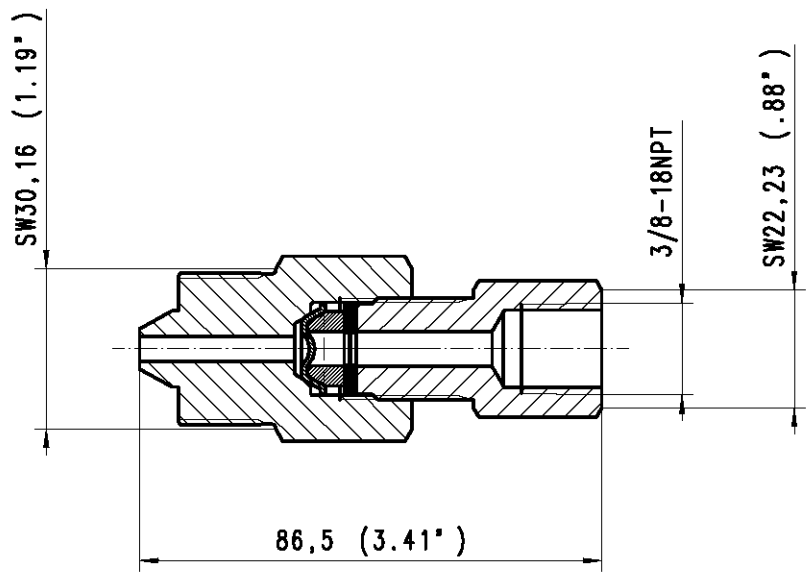

1	2	3	4	5	6
Pos:	Menge:	Benennung:	Benennung:	Werkstoff:	Artikel-Nr.:
Item:	Quantity:	Description:	Description	Material:	Order code:
1	1	Druckschraube	Gland	1.4404 (316L)	3781.0227
2	1	Berstscheibenhalterkörper 65SH9H	Body 65SH9H	1.4404 (316L)	3781.0275
3	1	Druckring	Collar	1.4542 (17-4-PH)	3781.1092
4	1	Berstscheibe unter 600 bar	Rupture disc below 600 bar		
5	1	Berstscheibe über 600 bar	Rupture disc above 600 bar		

Bei Maßen ohne Toleranzangaben:
 Längen- und Winkelmaße nach DIN ISO 2768-m
 Biege- und Schweißteile nach DIN ISO 2768-c
 Toleranzen für Form- und Lage nach DIN ISO 2768-K
 Werkstückkanten ohne Angaben nach DIN ISO 13715

MAXIMATOR®

MAXIMATOR GmbH
 D-99734 Nordhausen / D-37449 Zorge



Kunde:	Für diese Zeichnung wird jeglicher Rechtsschutz in Anspruch genommen. Sie darf unerlaubt weder kopiert, var vielfältigt oder Dritten mitgeteilt noch anderweitig missbraucht werden und bleibt unser Eigentum.	Maßstab: 2:1	Gewicht:
	Datum Name	65SH9H (9/16")	
	Erste. 10.01.2007 KH/Kolbe	(Benennung)	
	Gep.:	Berstscheibenhalter	
	Bearb. 09.05.2008	Universal safety heads	
	Halbzeug:	(Zeichnungsnummer)	(Artikel-Nr.)
	Werkstoff:	HP 401.01.Z.01	3780.0466
Zust. Änderung	Datum	Urspr.:	Ersatz für Ersetzt durch