

## Technisches Datenblatt

## GSF25 (L)

» Sondermedien

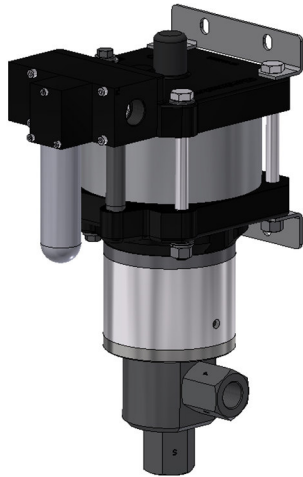
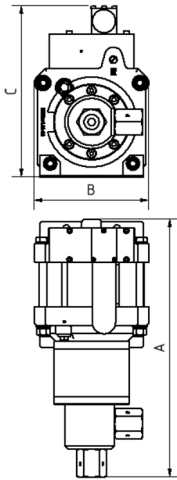

GSF25(L)  
einfachwirkend, einfacher Luftantrieb  
mit Distanzstück (Einlass unten)

### Technische Daten:

Antriebsdruckluft: 1 - 10 bar / 14,5 - 145 psi

Berechneter Betriebsdruck: 280 bar / 4060 psi

Übersetzungsverhältnis: 1:28

Hubvolumen/Doppelhub: 35,3 cm<sup>3</sup> / 2,15 cu.inch

### Anschlüsse:

Einlass: Standard: Einlass unten 3/4" BSP

Auslass: 3/4" BSP

Luftanschluss: 3/4" BSP

Max. Betriebstemperatur: 60°C

Gewicht: 19,0 kg

Leistungsdiagramm für Druck und Volumenstrom siehe beiliegendes Kurvenblatt

### Medienberührte Teile:

Dichtungen: GSF25(L): PTFE  
GSF25(L)VE: UHMWPE, FKM

Pumpenkopf: 1.4404

Kolben: 1.4542

Anschlussstutzen: 1.4404

### Abmessungen:

A: 409,5 mm

B: 181 mm

C: 272 mm

### Optionen:

Seitlicher Einlass: GSF25(L)S

Sonderein- und Auslass, z.B. NPT: GSF25(L)-NPT

Spezielle Dichtungsmaterialien für Sondermedien auf Anfrage

### Verfügbares Zubehör:

Luftkontrolleinheiten mit Druckfilter, Kontrollmanometer und Absperrventil: GSF25(L) mit C2

Um die Pumpe vor zu hohen Drücken zu schützen oder um den Auslassdruck zu begrenzen, besteht die Möglichkeit, ein Luftsicherheitsventil in die Luftleitung zu installieren. GSF25(L) mit C2/SV-Luft (Der maximal erforderliche Druck muss angegeben werden.)

**Bei Fragen oder für weitere Informationen stehen wir Ihnen gern zur Verfügung.** Im Rahmen der festgelegten technischen Eigenschaften und Leistungen behalten wir uns Änderungen in der Konstruktion und in der Ausführung unserer Produkte vor. Es gelten ausschließlich unsere Allgemeinen Geschäftsbedingungen, einschließlich Produkthaftung, für alle erbrachten Produkte und erbrachten Leistungen.



# Leistungsdiagramm/Performance Graph G(SF) 25

Prüfflüssigkeit/Test Liquid: Wasser-Öl-Emulsion/Water Oil Emulsion ca. 1 - 10 cst

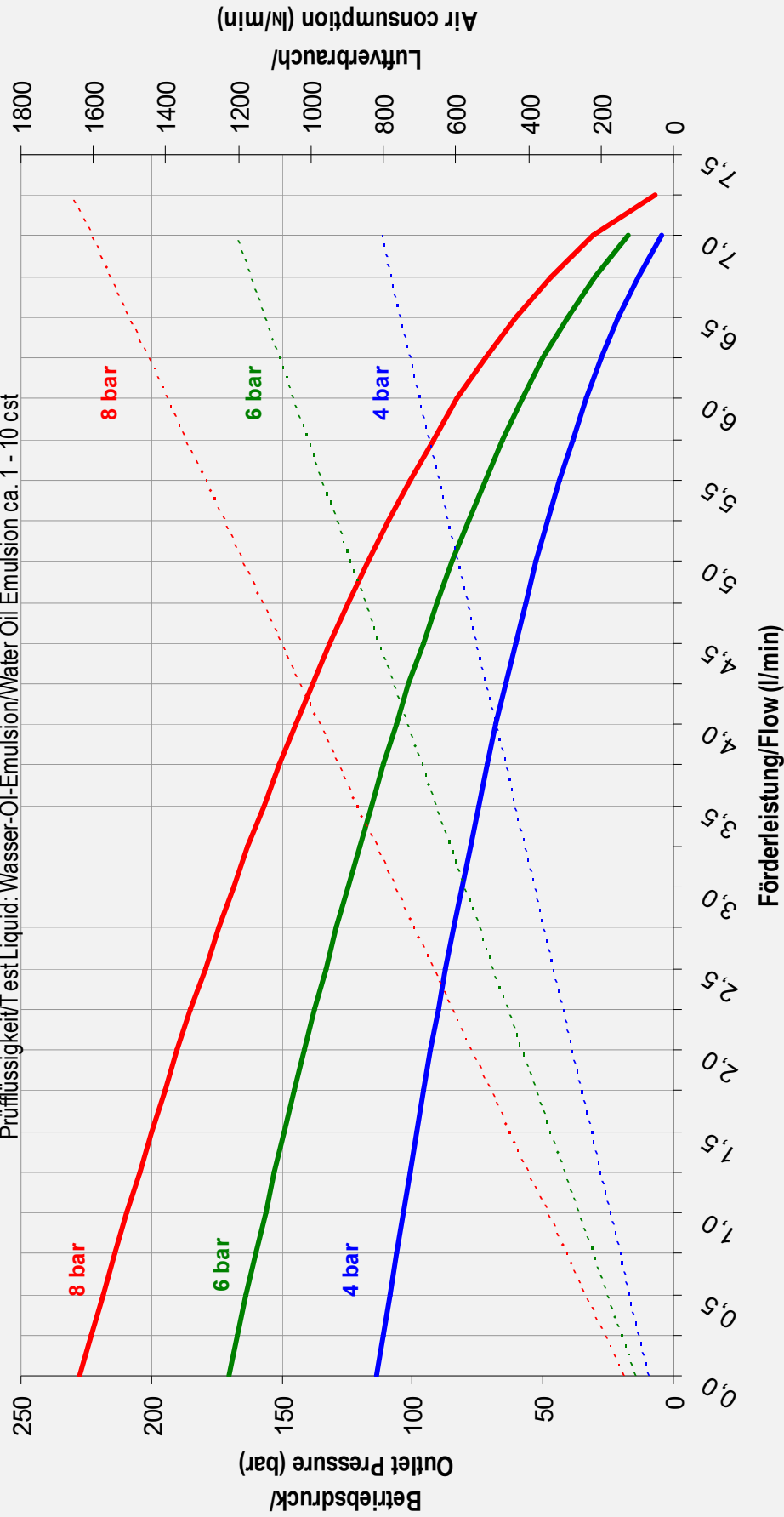

- Betriebsdruck bei/Outlet Pressure at 4 bar
- Betriebsdruck bei/Outlet Pressure at 8 bar
- Betriebsdruck bei/Outlet Pressure at 6 bar
- - - Luftverbrauch bei/Air consumption at 4 bar
- - - Luftverbrauch bei/Air consumption at 8 bar
- - - Luftverbrauch bei/Air consumption at 6 bar